

## **UNI EN 619:2022** - *Attrezzature e sistemi di movimentazione continua*

### *Requisiti di sicurezza per le apparecchiature di movimentazione meccanica di carichi unitari*

**Sommario:** La norma tratta i requisiti per la progettazione, il trasporto, l'installazione, la messa in servizio, il funzionamento, la regolazione, la manutenzione e la pulizia della macchina per ridurre al minimo i pericoli elencati nell'appendice F.

## **ESEMPI DI SISTEMI DI MOVIMENTAZIONE CONTINUA.**

**SORTER**

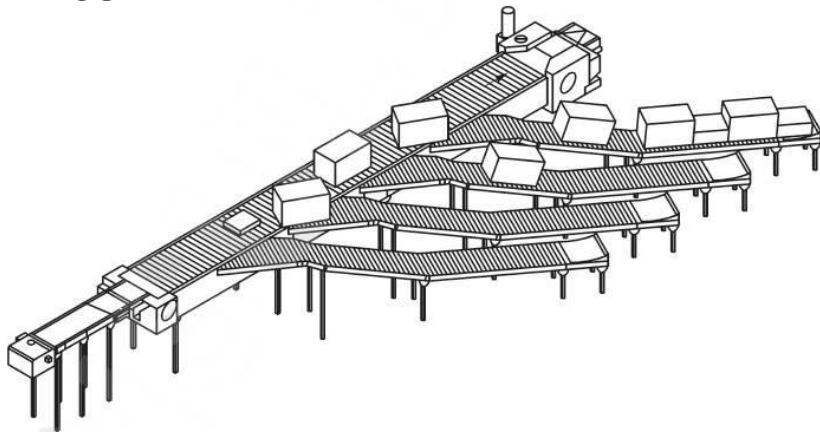

**CHUTE**

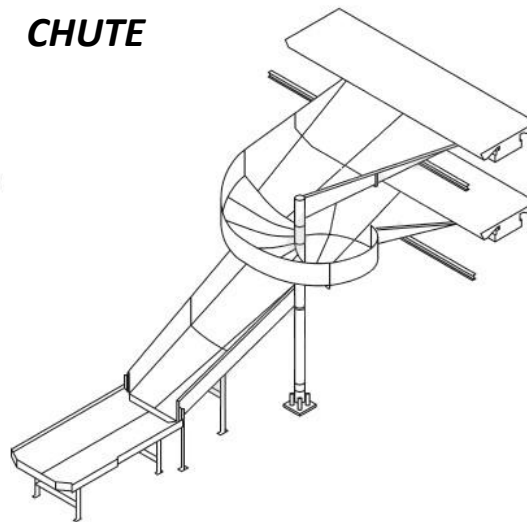

**PASSAGGI SUL NASTRO**

